

**CLAPET DE NON RETOUR A DOUBLE BATTANT ACS**



ISO 9001 : 2015  
BUREAU VERITAS  
Certification



  
TÜVRheinland<sup>®</sup>  
PED/2014/68/UE



**Certificat 3.1**



**Dimensions :** DN 50 à 300  
**Raccordement :** Entre brides PN10/16 ou Class 150  
**Température Mini :** - 10°C  
**Température Maxi :** + 110°C  
**Pression Maxi :** 16 Bars  
**Caractéristiques :** Joint vulcanisé  
Montage vertical ou horizontal  
Montage entre brides

**Matière :** Corps Fonte

## CLAPET DE NON RETOUR A DOUBLE BATTANT ACS

### CARACTERISTIQUES :

- Joint vulcanisé
- Anneau de levage à partir du DN200
- Montage vertical avec fluide ascendant ou horizontal (respecter le sens de passage indiqué sur le corps par une flèche )
- Montage entre brides PN10/16 ou Class 150 (PN20) suivant DN
- Corps fonte avec peinture époxy épaisseur 200 microns couleur RAL 5017

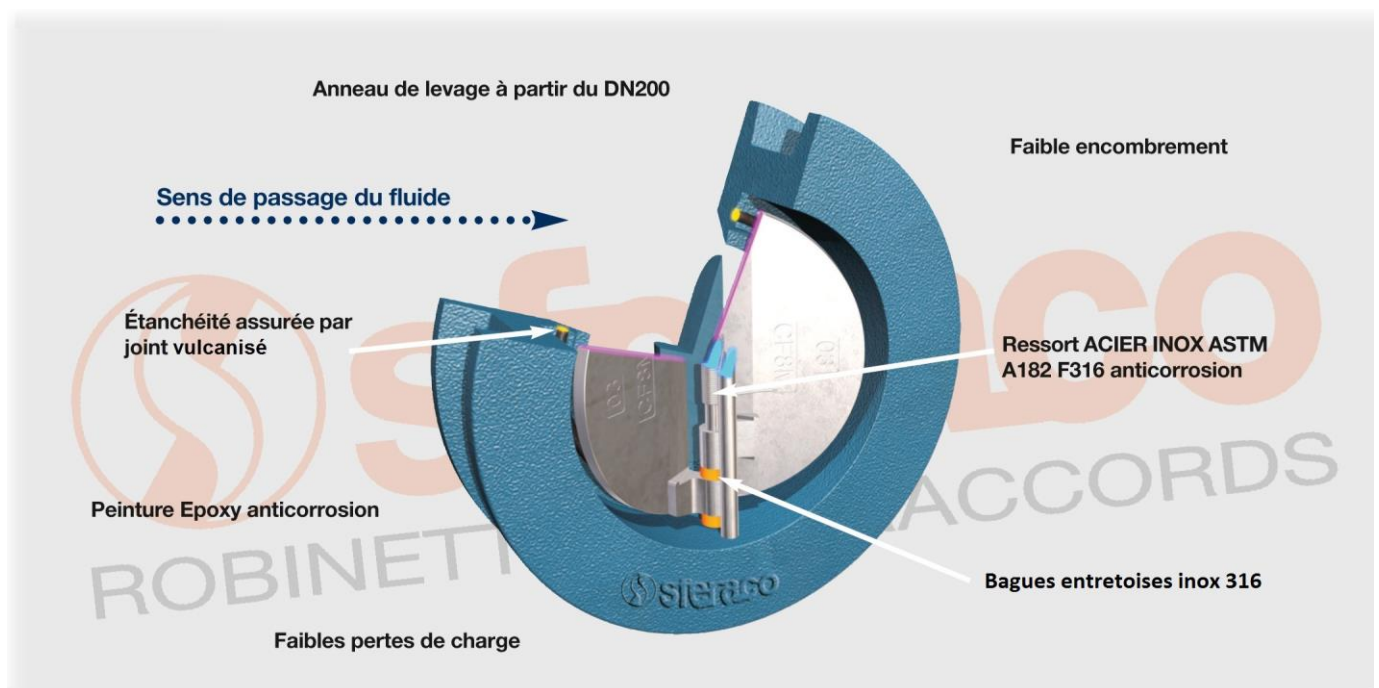

### UTILISATION :

- Eau potable, chauffage, réseaux d'adduction, de distribution et d'évacuation d'eau
- Température mini et maxi admissible Ts : - 10°C à + 110°C
- Pression maxi admissible Ps : 16 bars
- **Ne pas utiliser en régime pulsatoire**

**CLAPET DE NON RETOUR A DOUBLE BATTANT ACS**

DIAGRAMME PERTES DE CHARGES :

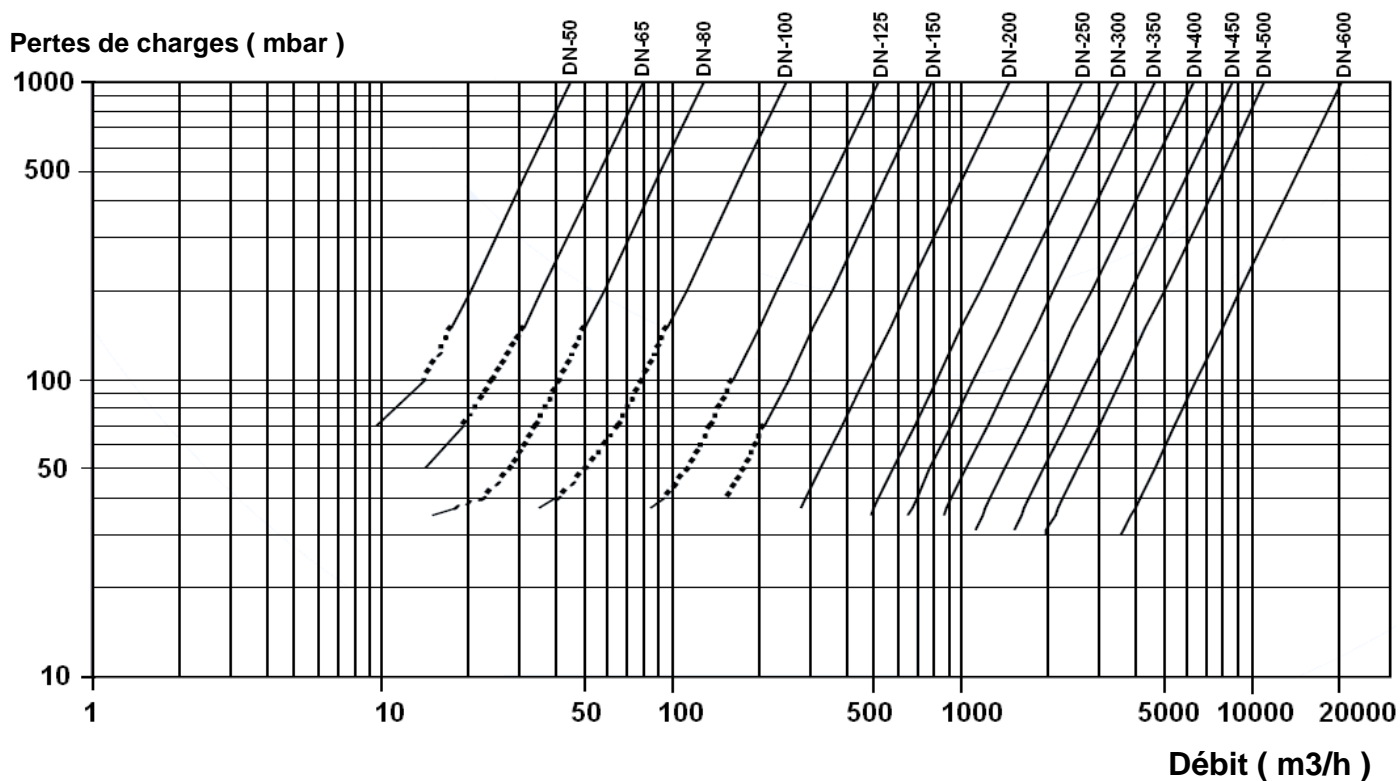

PRESSION D'OUVERTURE ( en mbar ) :

DN	50	65	80	100	125	150	200	250	300
Position horizontale	230	94	190	280	160	79	41	38	31
Position verticale fluide ascendant	260	114	230	320	180	95	57	58	56

GAMME :

- Clapet double battant corps fonte avec battants inox entre brides PN10/16 Ref. 375 du DN40 au 300
- Montage possible entre brides Class 150 (PN20) du DN100 au DN600

**CLAPET DE NON RETOUR A DOUBLE BATTANT ACS**

NOMENCLATURE DN50 - 80 :

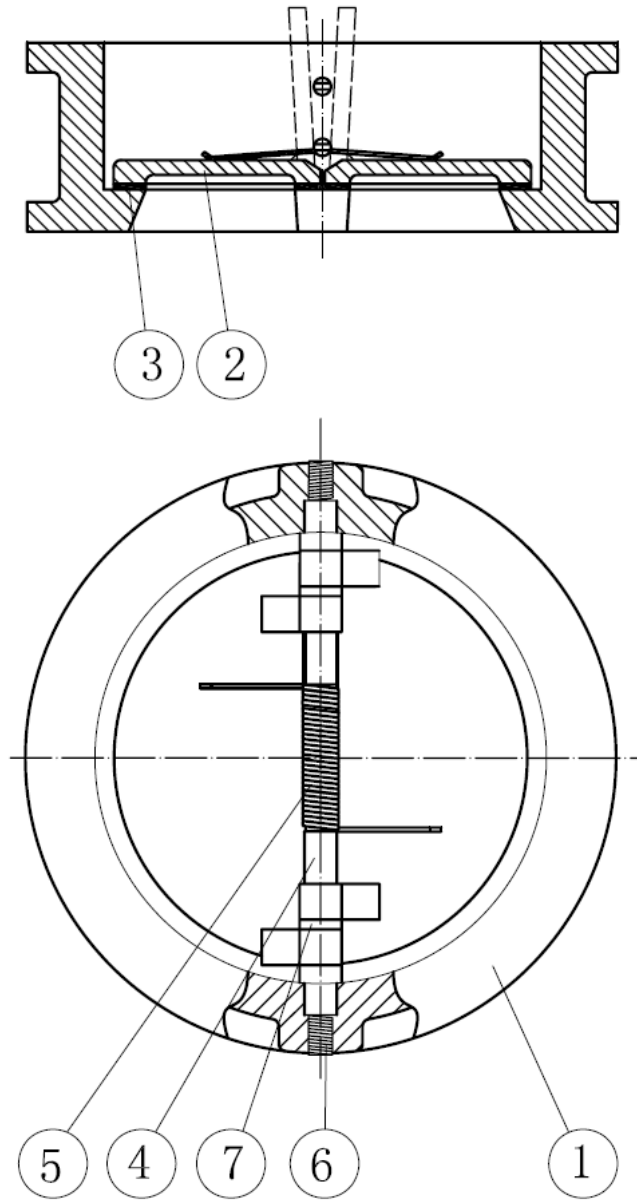

Repère	Désignation	Matériaux
1	Corps	Fonte EN-GJL 250
2	Battants	Inox AISI 316
3	Siège	EPDM ACS
4	Axe	Inox AISI 316
5	Ressort	
6	Vis	Acier galvanisé
7	Bague	Inox AISI 316

**CLAPET DE NON RETOUR A DOUBLE BATTANT ACS**

NOMENCLATURE DN100 - 300 :

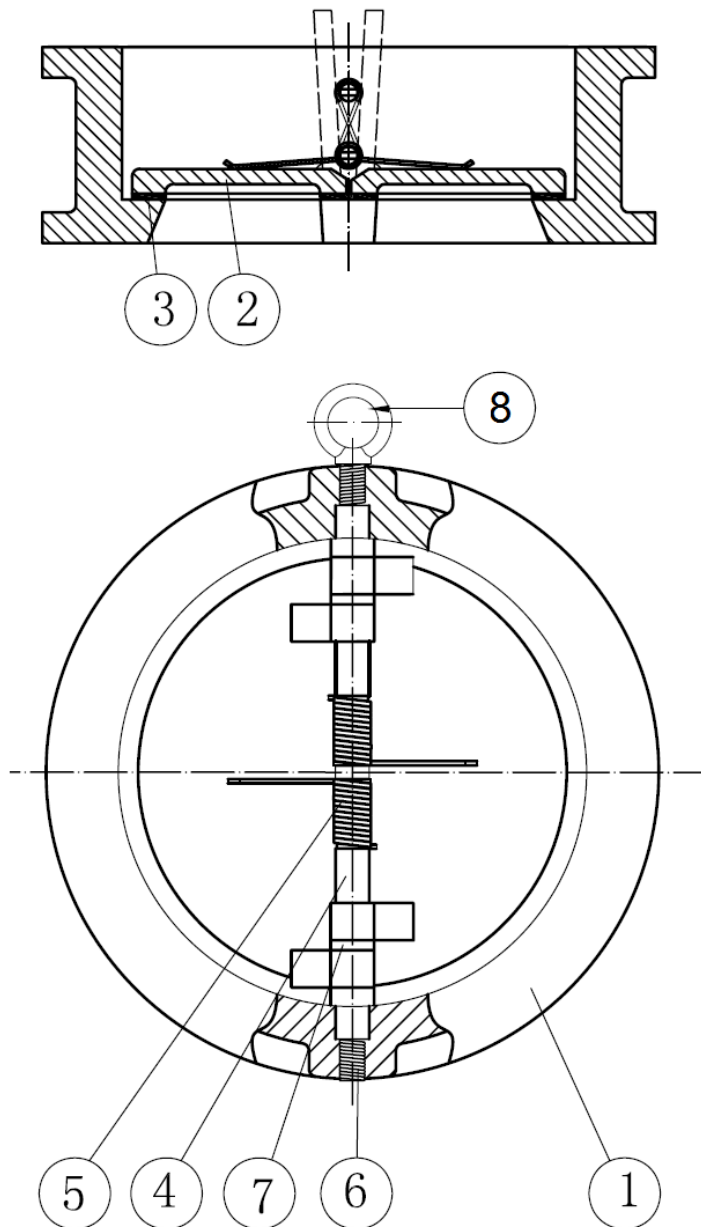

Repère	Désignation	Matériaux 371
1	Corps	Fonte EN-GJL 250
2	Battants	Inox AISI 316
3	Siège	EPDM ACS
4	Axe	Inox AISI 316
5	Ressort	
6	Vis	Acier galvanisé
7	Bague	Inox AISI 316
8	Anneau de levage (à partir du DN200)	Inox AISI 304

**CLAPET DE NON RETOUR A DOUBLE BATTANT ACS**

DIMENSIONS ( en mm ) :

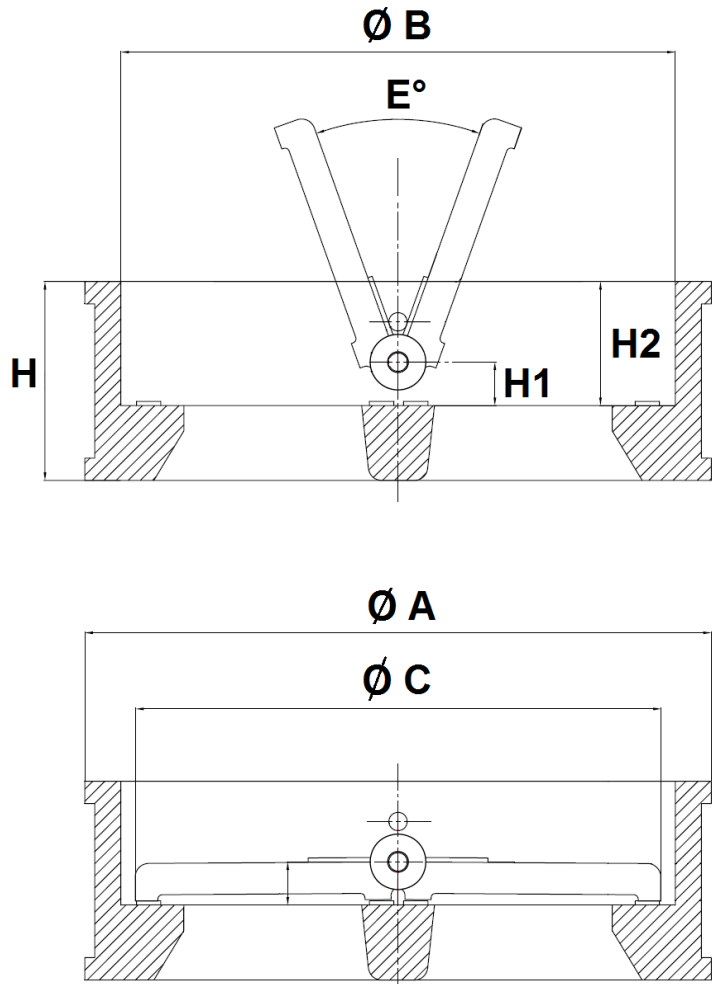

Ref.	DN	50	65	80	100	125	150	200	250	300
375	H	54	54	57	64	70	76	95	108	144
	H1	14.4	16.9	19.9	21	22.3	22.5	28	34	37
	H2	43	43	45	47	51	54	69	71	100
	Ø A	109	129	144	164	194	220	275	330	380
	Ø B	70.5	83.5	91.5	115.5	142.5	169.5	220.5	275.5	325.5
	Ø C	60.5	75.8	80.5	104.5	130.3	155.9	201.2	257.2	303.3
	E°	0°	0°	0°	0°	0°	0°	0°	0°	0°
	Poids ( Kg )	1.62	2.3	3.14	4.5	6.7	9.05	16	26.9	38.9

## CLAPET DE NON RETOUR A DOUBLE BATTANT ACS

### NORMALISATIONS :

- Fabrication suivant la norme ISO 9001 : 2015
- DIRECTIVE 2014/68/UE : CE N° 0035  
Catégorie de risque III module H
- Certificat 3.1 sur demande
- Conception suivant la norme API 594
- Tests d'étanchéité suivant la norme API 598, table 6
- Ecartement suivant la norme EN 558 Série 50
- Pour raccordement entre brides suivant la norme EN 1092-1 PN10/16
- Attestation de conformité sanitaire **A.C.S. N° 15 ACC LY 411**

### POSITIONS DE MONTAGE :

Montage Vertical ( fluide ascendant )

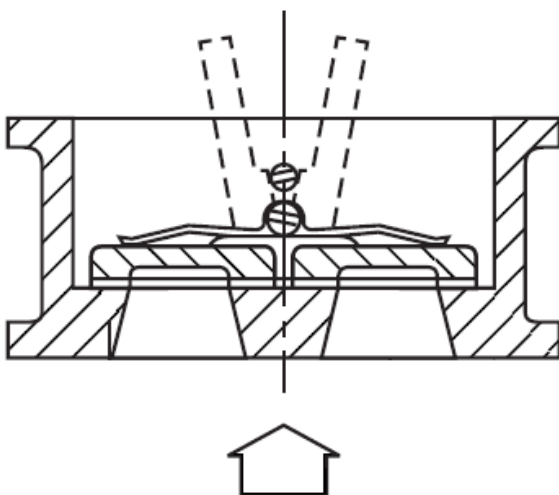

Montage Horizontal

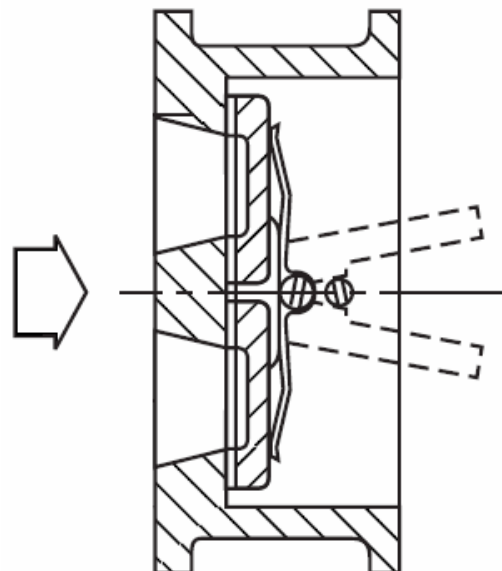

**PRECONISATIONS :** Les avis et conseils, les indications techniques, les propositions, que nous pouvons être amenés à donner ou à faire, n'impliquent de notre part aucune garantie. Il ne nous appartient pas d'apprécier les cahiers des charges ou descriptifs fournis. Il appartient au client de vérifier l'adéquation entre le choix du matériel et les conditions réelles d'utilisation.



## **CLAPET DE NON RETOUR A DOUBLE BATTANT ACS**

### **INSTRUCTIONS DE MONTAGE ET DE MAINTENANCE :**

#### **REGLES GENERALES :**

- Bien vérifier l'adéquation entre le clapet et les conditions de service réelles (nature du fluide, pression et température)
- Prévoir suffisamment de robinets pour pouvoir isoler les tronçons de tuyauterie pour faciliter l'entretien des matériels.
- Vérifier attentivement que les clapets installés soient conformes aux différentes normes en vigueur.

#### **INSTRUCTIONS DE MONTAGE :**

- Avant montage des clapets, bien nettoyer la tuyauterie afin d'éliminer tous objets divers (particulièrement les gouttes de soudure et copeaux métalliques) qui pourraient l'encombrer ou viendraient empêcher le bon fonctionnement des clapets.
- Vérifier l'alignement des tuyauteries amont et aval (un alignement imparfait peut entraîner une contrainte importante sur les clapets).
- Bien vérifier l'encombrement entre les tuyauteries amont et aval, le clapet n'absorbera pas les écarts. Les déformations résultant de cette pratique peuvent entraîner des problèmes d'étanchéité, un mouvement incomplet de l'obturateur et même des ruptures. En conséquence, présenter l'appareil en position pour bien vérifier les conditions d'assemblage.
- S'assurer que l'espace nécessaire en aval du clapet est respecté pour que le déplacement complet du ou des battants dans la tuyauterie.
  - Lors d'un changement de direction de la canalisation ou en présence d'un autre appareil il est souhaitable d'éloigner le clapet afin qu'il soit en dehors de la zone de turbulence qui augmenterait l'usure du clapet (**entre 3 à 5 fois le diamètre nominal en amont et en aval**).
  - Au refoulement d'une pompe il est recommandé de mettre le clapet en place conformément à la norme **FD CEN/TR 13932** :
  - S'il est essentiel de maintenir l'amorçage de la pompe, un clapet de non-retour peut être monté sur la tuyauterie d'aspiration à une distance **L1 (longueur droite à l'aspiration) > 10xD1 (diamètre à l'aspiration)**.  
Il convient que le clapet soit conçu pour satisfaire au débit maximal en service
  - Dans les autres cas, le clapet de non-retour est monté sur la tuyauterie de refoulement à une distance de **L2 (longueur droite au refoulement) > 3xD2 (diamètre au refoulement)**
- Monter le clapet en respectant le sens de passage indiqué sur le corps par une flèche